

GEMINI | CS 220

GEMINI | CS 200

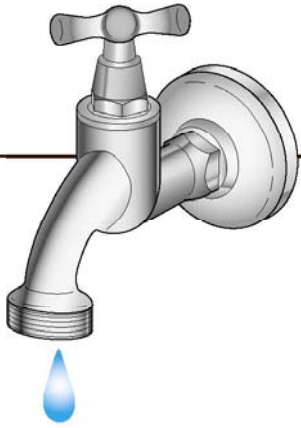

- EN** Installation guide for direct water connection
- FR** Raccordement à l'eau courante
- DE** Installationsanleitung für den direkten Wasseranschluss
- IT** Guida all'installazione per collegamento diretto all'acqua
- ES** Guía de instalación para la conexión de agua directa
- PT** Guia de instalação para ligação directa da água
- PT<sub>br</sub>** Guia de instalação para conexão direta de água
- NL** Installatiegids voor directe wateraansluiting
- DA** Installationsvejledning for direkte tilslutning af vandforsyning

- SV** Installationsanvisning för direkt vattenanslutning
- NO** Montasjeveiledning for direkte tilkobling av vann
- FI** Asennusopas suoraa vesiliitäntää varten
- RU** Руководство по монтажу прямого подключения воды
- PL** Przewodnik instalacji bezpośredniego przyłącza bieżącej wody
- CS** Návod na instalaci pro přímé připojení vody
- SK** Návod na inštaláciu pre priame pripojenie vody
- SL** Navodila za namestitev neposredne povezave za vodo
- ET** Juhised otse veeühenduse loomiseks

- LV** Tiešā ūdens pieslēguma uzstādīšanas pamācība
- LT** Montavimo vadovas tiesioginiam vandens pajungimui
- HR** Vodič za instalaciju izravnog priključka za vodu
- BG** Ръководство за монтаж с пряко свързване към вода
- HU** A közvetlen vízcsatlakozás telepítési útmutatója
- RO** Ghid de instalare pentru conectarea directă la sursa de apă
- GR** Οδηγός εγκατάστασης για απευθείας σύνδεσης στην παροχή νερού
- TR** Doğrudan su bağlantısı için montaj kılavuzu
- CN** 直接水连接安装指南

- TW** 直接水連接安裝指南
- KO** 직접 용수 연결을 위한 설치 지침
- MS** Panduan pemasangan untuk sambungan air terus
- TH** คู่มือการติดตั้งสำหรับการต่อท่อน้ำตรง
- AR** دليل التركيب لتوصيلة الماء الجانثرة
- FA** دستورالعمل اتصال آب مستقیم



GEMINI | CS 220

GEMINI | CS 200

EN	Overview
FR	Descriptif
DE	Übersicht
IT	Vista d'assieme
ES	Vista general
PT	Apresentação
PT <sub>br</sub>	Apresentação
NL	Overzicht
DA	Oversigt
SV	Översikt
NO	Oversikt

FI	Yleiskuvaus
RU	Обзор
PL	Opis
CS	Celkový pohled
SK	Celkový pohľad
SL	Pregled
ET	Ülevaade
LV	Pārskats
LT	Santrauka
HR	Pregled
BG	Преглед

HU	Áttekintés
RO	Vedere de ansamblu
GR	Συνοπτική παρουσίαση
TR	Genel bakış
CN	概览
TW	概覽
KO	개요
MS	Gambaran Keseluruhan
TH	สรุปรายการ
AR	النظرة العامة
FA	خلاصه



Filter

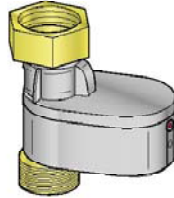

AQUA-STOP (Option)  
Flow rate = 0.5 l/min

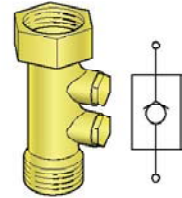

Nonreturn Valve

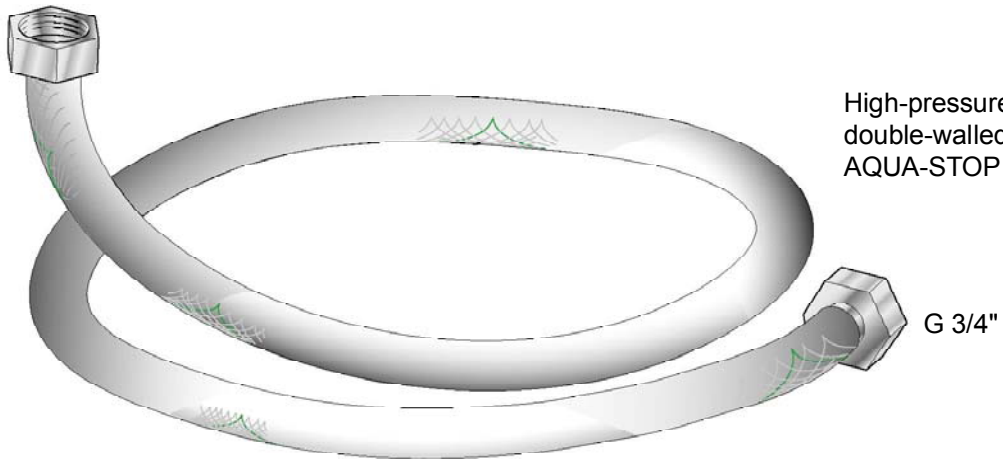

High-pressure hose or  
double-walled hose for  
AQUA-STOP system

G 3/4"

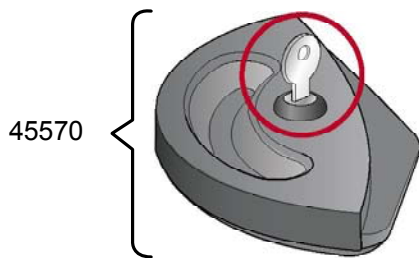

45570

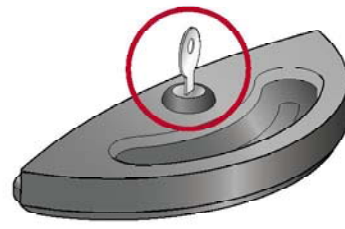

45570

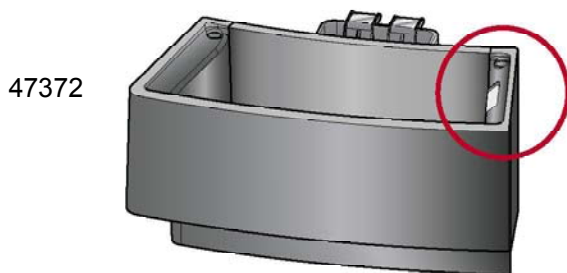

47372

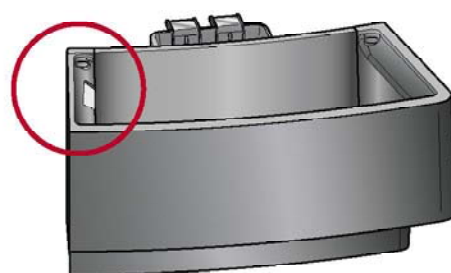

47373

EN Safety notices  
FR Consignes de sécurité  
DE Sicherheitshinweise  
IT Istruzioni di sicurezza  
ES Indicaciones de seguridad  
PT Avisos de Segurança  
PTbr Avisos de Segurança  
NL Veiligheidsnotities  
DA Sikkerhedsanvisning  
SV Säkerhetsanvisningar  
NO Sikkerhetsanvisninger

FI Turvallisuutta koskevat huomautukset  
RU Указания по технике безопасности  
PL Instrukcje bezpieczeństwa  
CS Bezpečnostní pokyny  
SK Bezpečnostné pokyny  
SL Varnostna navodila  
ET Ohutusteated  
LV Norādījumi attiecībā uz drošumu  
LT Įspėjimai apie saugą  
HR Sigurnosne napomene  
BG Инструкции за безопасност

HU Biztonsági előírások  
RO Instrucțiuni de siguranță  
GR Επιστημόνσεις ασφαλείας  
TR Güvenlik uyarıları  
CN 安全須知  
TW 安全須知  
KO 안전 수칙  
MS Notis keselamatan  
TH คำเตือนเพื่อความปลอดภัย  
AR التنبيهات الخاصة بالسلامة  
FA نکات ایمنی

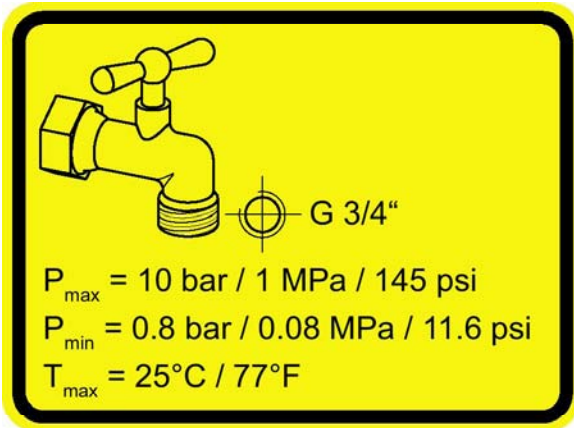

EN Always read the safety notices (additional manual)  
FR Lire attentivement les consignes de sécurité (manuel séparé)  
DE Unbedingt Sicherheitshinweise lesen (zusätzliche Anleitung)  
IT Leggere attentamente le istruzioni di sicurezza (separate)  
ES Lea atentamente las indicaciones de seguridad (manual adicional)  
PT Ler os avisos de segurança (manual separado)  
PTbr Sempre ler os avisos de segurança (manual separado)  
NL Lees altijd de veiligheidsadviezen (aanvullende handleiding)  
DA Læs altid sikkerhedsanvisningerne (separat vejledning)  
SV Läs alltid säkerhetsanvisningarna (extra bilaga)  
NO Les alltid sikkerhetsanvisningene (ekstra håndbok)



FI Lue turvallisuutta koskevat huomautukset huolellisesti (erillinen opas)  
RU Обязательно прочтите указания по технике безопасности (дополнительное руководство)  
PL Należy bezwzględnie przeczytać instrukcje bezpieczeństwa (dodatkowa instrukcja)  
CS Bezpodmínečně si přečtěte bezpečnostní pokyny (dodatečný návod)  
SK Bezpodmienečne si prečítajte bezpečnostné pokyny (dodatočný návod)  
SL Vedno si preberite varnostna navodila (dodatni priročnik)  
ET Loe alati ohutusteated (lisajuhend)  
LV Vienmēr izlasiet norādījumus attiecībā uz drošumu (papildu rokasgrāmata)  
LT Visada perskaitykite įspėjimus apie saugą (papildomame vadove)  
HR Uvijek pročitajte sigurnosne napomene (dodatni priručnik)  
BG Винаги четете инструкциите за безопасност (допълнително ръководство)

HU Olvassák el a biztonsági előírásokat is (külön kézikönyv)  
RO Citiți întotdeauna instrucțiunile de siguranță (manual suplimentar)  
GR Διαβάξτε πάντοτε τις επιστημόνσεις ασφαλείας (πρόσθετο έντυπο)  
TR Her zaman güvenlik uyarılarını okuyun (ek kılavuz)  
CN 请仔细阅读安全须知 (另外附加手册)  
TW 請仔細閱讀安全須知 (另外附加手冊)  
KO 안전 수칙을 읽으시오 (추가 설명서)  
MS Sentiasa baca notis keselamatan (panduan tambahan)  
TH อ่านคำเตือนเพื่อความปลอดภัย (คู่มือเพิ่มเติม) อย่างสม่ำเสมอ  
AR اقرأ دائما التنبيهات الخاصة بالسلامة (دليل إضافي)  
FA همیشه نکات ایمنی را مطالعه کنید (دفترچه راهنما اضافه)

EN Installation  
FR Installation  
DE Installation  
IT Installazione  
ES Instalación  
PT Instalação  
PT<sub>br</sub> Instalação  
NL Installatie  
DA Installation  
SV Installation  
NO Montasje

FI Asennus  
RU Монтаж  
PL Instalacja  
CS Instalace  
SK Inštalácia  
SL Nameštitev  
ET Ühendamine  
LV Uzstādīšana  
LT Montavimas  
HR Instalacija  
BG Монтаж

HU Telepítés  
RO Instalare  
GR Εγκατάσταση  
TR Montaj  
CN 安装  
TW 安裝  
KO 설치  
MS Pemasangan  
TH การติดตั้ง  
AR التركيب  
FA نصب

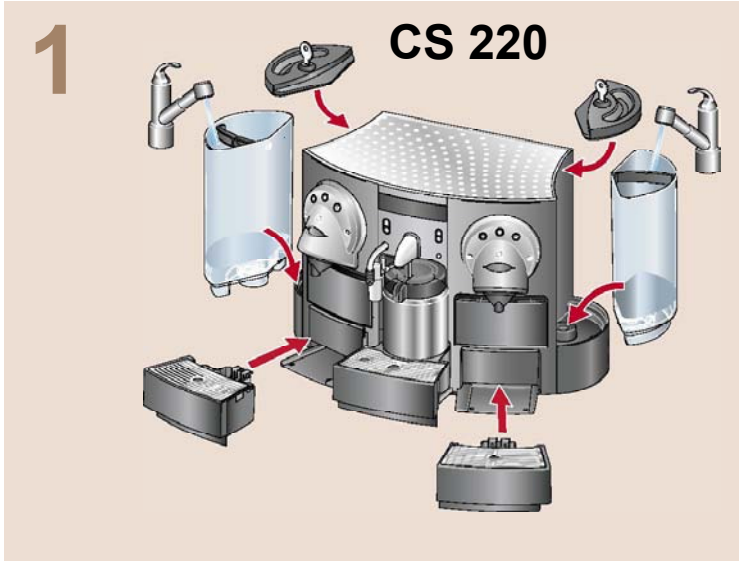

- EN Flush out the mains water system prior to connecting to the direct water connection tube.  
FR Ne pas raccorder la machine à l'eau courante avant d'avoir procédé à un rinçage complet de la tuyauterie d'arrivée d'eau.  
DE Die Wasserleitung durchspülen, bevor der Direktwasseranschluss montiert wird.  
IT Pulire il sistema principale dell'acqua prima di collegare il tubo dell'acqua diretto.  
ES Limpie el sistema de agua principal enjuagándolo antes de conectarlo al tubo de conexión de agua directa.  
PT Lavar o sistema de alimentação de água, antes de ligar o tubo de ligação directa da água.  
PT<sub>br</sub> Limpar o sistema de alimentação de água antes de conectar o tubo de conexão direta de água.  
NL Spoel het hoofdwatersysteem uit alvorens het op de wateraansluitpijp voor direct water aan te sluiten.  
DA Vandforsyningsrøret gennemskyldes inden slangen til den direkte vandtilslutning tilsluttes til maskinen.  
SV Spola nur huvudkranen innan den ansluts till den direkta vattenslangen.  
NO Skyll hovedvannledningssystemet før tilkobling av rør for direkte vanntilførsel.  
FI Huuhtele vedensyöttöjärjestelmä ennen kuin liität suoran vesiliitännän putken paikoilleen.  
RU Пропустите достаточное количество воды через водопроводную систему перед тем, как соединить ее с трубой прямого подключения воды.  
PL Przed podłączeniem przyłącza bieżącej wody należy wypłukać układ obiegu wody.  
CS Před přímým připojením k vodovodní trubce, propláchněte hlavní potrubí systému vody.  
SK Pred priamym pripojením vodovodnej trubky, prepláchnite hlavné potrubie systému vody.  
SL Preden povežete na neposredno cev za vodo, izplaknite glavni sistem za vodo.  
ET Loputage veevarustussüsteem läbi enne, kui ühendate masina otse veeühenduse toruga.  
LV Pirms tiešā ūdens pieslēguma caurules pieslēgšanas jāizskalo ūdensvada sistēma.  
LT Išskalaukite vandens sistemos vamzdyną prieš tiesiogiai jungdami vandens vamzdį.  
HR Prije spajanja na cijev za izravno priključivanje vode isperite glavni vodovodni sustav.  
BG Източете главния воден източник, преди да свържете към тръбата за пряко свързване с вода.  
HU A közvetlen vízcsatlakozás csövének csatlakoztatása előtt egy ideig folyassák ki a vizet a vízvezetékéből.  
RO Umpleți sistemul principal de alimentare cu apă și lăsați să curgă apă pentru a îl curăța înainte de a îl conecta la tubul pentru conectarea directă la sursa de apă.  
GR Ξεπλύνετε το σύστημα παροχής νερού πριν συνδέσετε το σωληνάκι απευθείας σύνδεσης στην παροχή νερού.  
TR Doğrudan su bağlantisı borusuna bağlamadan önce, şebeke suyu sistemini boşaltın.  
CN 在与直接水连接管连接之前请冲洗总水管系统。  
TW 在與直接水連接管連接之前請沖洗總水管系統。  
KO 직접 식수 연결 튜브에 연결하기 전에 식수 공급 시스템의 물을 틀어서 씻어 내십시오.  
MS Keluarkan air dari sistem bekalan air utama sebelum menyambungkannya kepada tiub penyambung air terus.  
TH ถอดน้ำที่มาจากท่อต่อหน้าหลักให้หมดก่อนการเชื่อมต่อเข้ากับท่อต่อหน้าตรง  
AR اشطف نظام المياه الرئيسي قبل التوصيل إلى خرطوم توصيلة الماء المباشرة  
FA قبل از وصل کردن لوله اتصال آب مستقیم، سیستم آب شهر را خالی کنید.

2

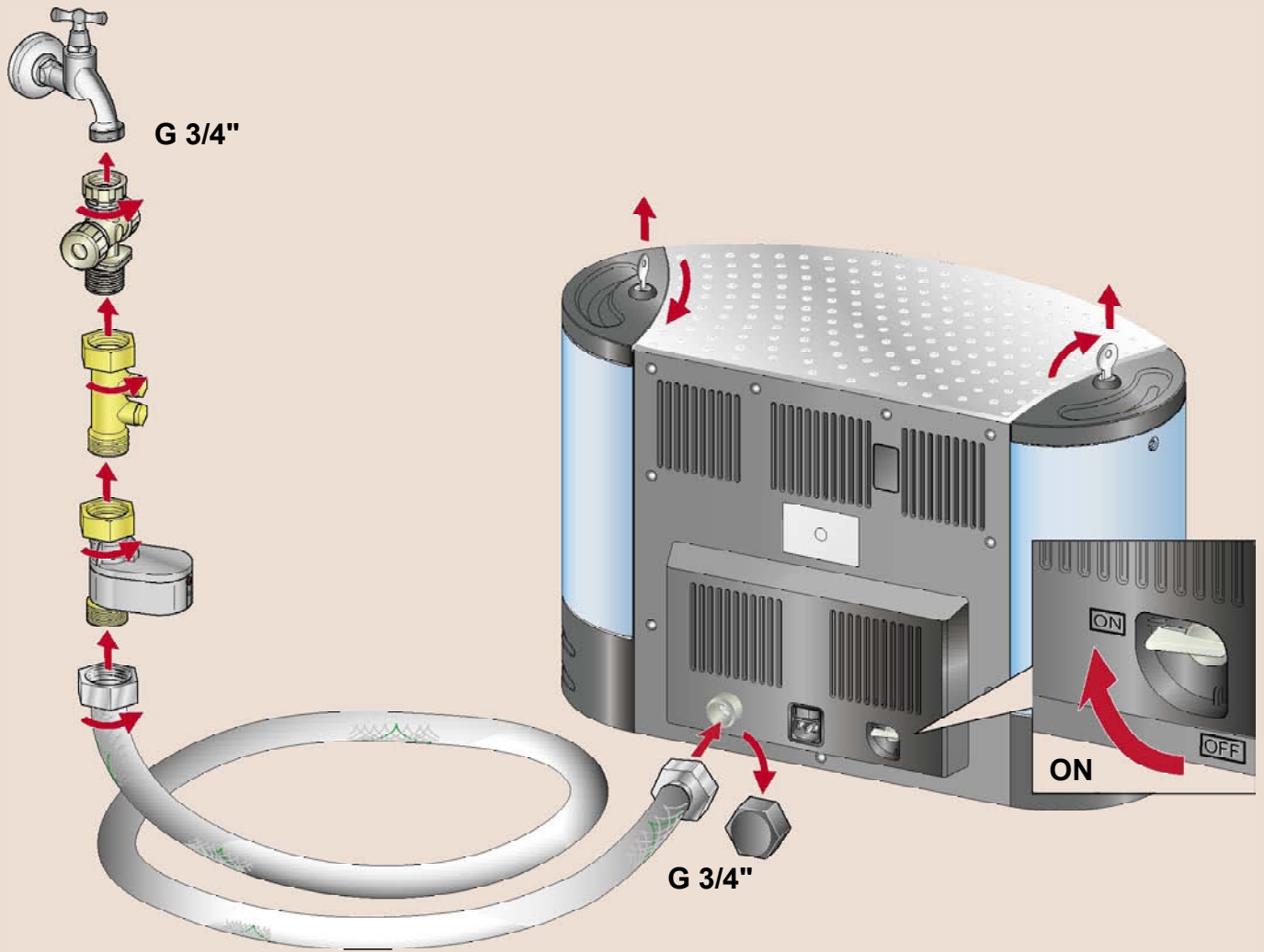

3

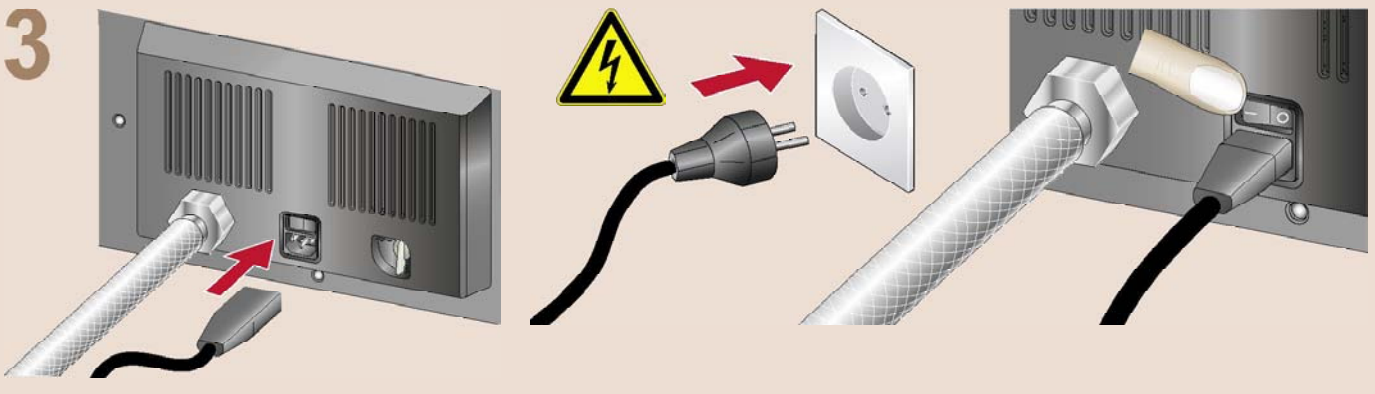

4



Language :  
English

5



DOWN



ENTER



UP

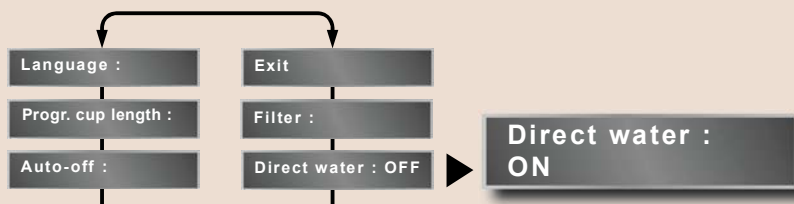

6

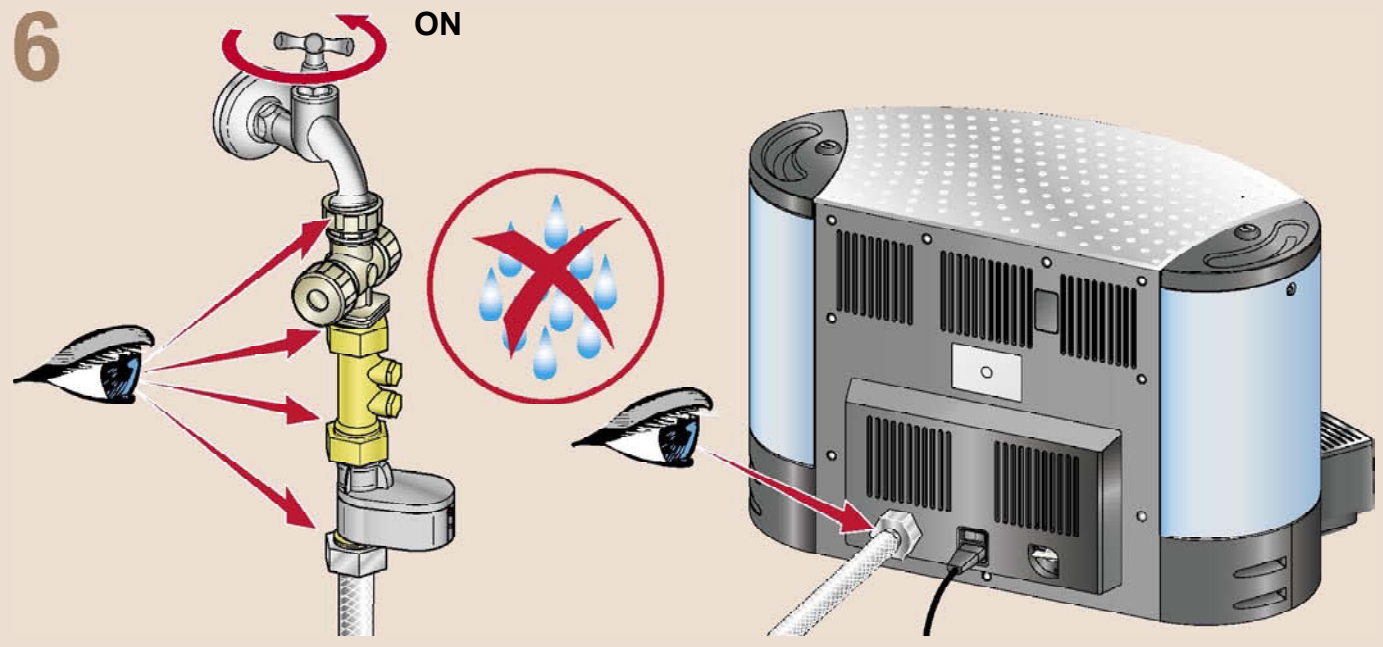

EN Safety notices  
FR Consignes de sécurité  
DE Sicherheitshinweise  
IT Istruzioni di sicurezza  
ES Indicaciones de seguridad  
PT Avisos de Segurança  
PT<sub>br</sub> Avisos de Segurança  
NL Veiligheidsnotities  
DA Sikkerhedsanvisning  
SV Säkerhetsanvisningar  
NO Sikkerhetsanvisninger

FI Turvallisuutta koskevat huomautukset  
RU Указания по технике безопасности  
PL Instrukcje bezpieczeństwa  
CS Bezpečnostní pokyny  
SK Bezpečnostné pokyny  
SL Varnostna navodila  
ET Ohutusteated  
LV Norādījumi attiecībā uz drošumu  
LT Įspėjimai apie saugą  
HR Sigurnosne napomene  
BG Инструкции за безопасност

HU Biztonsági előírások  
RO Instrucțiuni de siguranță  
GR Επισημάνσεις ασφαλείας  
TR Güvenlik uyarıları  
CN 安全須知  
TW 安全須知  
KO 안전 수칙  
MS Notis keselamatan  
TH คำเตือนเพื่อความปลอดภัย  
AR التنبيهات الخاصة بالسلامة  
FA نکات ایمنی

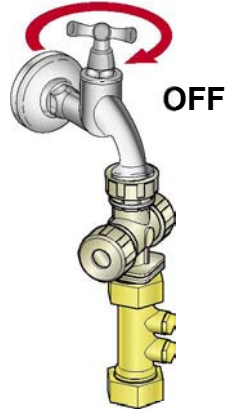

- EN If no responsible person is present (e.g. at night, weekends, vacations etc.), the connection to the water mains supply must be closed.
- FR Si aucun responsable n'est présent (par ex. pendant la nuit, les fins de semaine, les vacances etc.), il est nécessaire de fermer l'arrivée d'eau principale.
- DE Wenn keine verantwortliche Person anwesend ist (z.B. nachts, am Wochenende, während Ferien etc.) muss der Wasseranschluss geschlossen werden.
- IT Se nessun responsabile è presente (p.es. di notte, durante i fine settimana, periodo di vacanza ecc.) si dovrebbe chiudere il collegamento all'impianto di alimentazione idrica.
- ES Cuando los responsables no estén presentes (p. ej. por la noche, fines de semana, vacaciones, etc.), la conexión a la toma principal de agua debe estar cerrada.
- PT Em caso de ausência de uma pessoa responsável pela máquina (por exemplo, durante a noite, nos fins-de-semana ou durante as férias, etc.), a ligação à fonte de abastecimento de água deve ser fechada.
- PT<sub>br</sub> Em caso de ausência de uma pessoa responsável pela máquina (por exemplo, durante a noite, nos fins-de-semana ou durante as férias, etc.), a conexão com a fonte de abastecimento de água deve ser fechada.
- NL Als er geen verantwoordelijke persoon aanwezig is (b.v. 's nachts, in de weekeinden, vakantie etc.), moet de aansluiting op de hoofdwatertoevoer gesloten zijn.
- DA Hvis der ikke er nogen ansvarlig person tilstede (f.eks. om natten, weekender, ferier etc.), skal hanen til vandforsyningen være lukket.
- SV Direktvattenanslutningen skall stängas om maskinen lämnas längre tid utan uppsikt (t.ex. över natten eller under semester).
- NO Når det ikke er noen ansvarlige til stede (f.eks. om natten, i weekendene eller ferier), må tilkoblingen til vannforsyningen stenges av.
- FI Jos paikalla ei ole ketään laitteesta vastaavaa henkilöä (öisin, viikonloppuisin, lomilla jne.), vesiliitännän on oltava suljettuna.
- RU Если ответственное лицо отсутствует (например, ночью, в выходные, во время отпуска и т. п.), подключение к водопроводу должно быть перекрыто.
- PL Jeżeli urządzenie ma być pozostawione bez nadzoru (np. w nocy, w czasie weekendu, wakacji itp.), podłączenie wody musi zostać zamknięte.
- CS Není-li přítomna žádná osoba (tj. přes noc, víkendy, prázdniny atd.), připojení k vodnímu zdroji je nutné uzavřít.
- SK Ak nie je prítomná žiadna osoba (t.z. cez noc, víkendy, prázdniny atď.), pripojenie k vodnému zdroju je potrebné uzavrieť.
- SL V primeru, ko ni prisotne osebe (npr. ponoči, ob vikendih, počitnicah itd.), je potrebno zapreti priključek vode.
- ET Kui vastutav isik ei ole kätesaadav (näiteks öösel, nädalavahetustel, puhkuse ajal jne), tuleb ühendus veetorustikuga sulgeda.
- LV Ja automāta tuvumā nav atbildīgās personas (piemēram, naktīs, nedēļu nogalēs, atvaļinājumu laikā u. tml.), pieslēgums ūdensvada padevei ir jānoslēdz.
- LT Jeigu nėra jokio atsakingo asmens (pvz. naktį, savaitgalį, atostogų metu ir t.t.), prijungimas prie vandens magistralės tiekimo turi būti uždarytas.
- HR Ako nije nazočna nadležna i odgovorna osoba (npr. noću, vikendom, za vrijeme praznika), priključak opskrbe vodom mora biti zatvoren.
- BG Ако не е присъстващо компетентно лице (например, през нощ, почивни дни, ваканция), свързането с лавния воден източник трябва да е затворено.
- HU Ha a készülék nincs felügyelet alatt (pl. éjszaka, hétvégén, nyaralásnál), akkor hálózati vízcsatlakozás csapját el kell zárni.
- RO În cazul în care nu este prezentă o asemenea persoană responsabilă (de exemplu noaptea, la sfârșit de săptămână, concedii etc.), recordarea la alimentarea cu apă trebuie închisă.
- GR Εάν δεν παρευρίσκεται κάποιος ενήλικας (π.χ. το βράδυ, το Σαββατοκύριακο, στις διακοπές, κ.λπ.), η σύνδεση στην κεντρική παροχή νερού πρέπει να είναι κλειστή.
- TR Makineden sorumlu herhangi birinin hazır bulunmadığı zaman (örneğin, gece, hafta sonu, tatil vb gibi durumlarda), şebeke suyu besleme bağlantısının kapatılması gerekmektedir.
- CN 在水流量超过0.5升 / 分钟的情况下, 为避免出现水的溢流, 应由专家安装一套自动止水系统 (没有同咖啡机一起提供)。
- TW 在水流量超過0.5升 / 分鐘的情況下, 為避免出現水的溢流, 應由專家安裝一套自動止水系統 (沒有與咖啡機一起提供)。
- KO 책임 담당자가 없는 경우(예를 들어, 야간, 주말, 휴가 등), 주 급수원에 대한 연결을 닫아야 합니다.
- MS Jika tiada kehadiran orang yang bertanggungjawab (cth. pada waktu malam, hujung minggu, cuti dsbnya), sambungan ke bekalan utama air mestilah ditutup.
- TH หากมีบุคคลอื่นที่ไม่มีส่วนในความรับผิดชอบมาใช้งานเครื่องทำกาแฟ (เช่น เวลากลางคืน วันหยุดประจำสัปดาห์ หรือวันหยุดอื่น ๆ เป็นต้น) ควรปิดการเชื่อมต่อของสายต่อน้ำหลัก
- AR إذا لم يتواجد شخص مسؤول (ومثال على ذلك: - في الليل. أثناء عطلة نهاية الأسبوع. العطلات الخ.) يجب أن يغلاق التوصيل إلى أنابيب الماء الرئيسية.
- FA در صورتی که فرد متخصص حضور نداشته باشد (مثلاً در شب، تعطیلات آخر هفته، مسافرتها و غیره)، اتصال آب باید بسته شود.

